

Sentinel Eliminator Vortex® 500

Filtro capiente, elimina i detriti con una potente azione magnetica

I detriti circolanti negli impianti di riscaldamento possono danneggiare pompa, valvole e scambiatori di calore, facendoli guastare prematuramente. Sentinel Eliminator Vortex500 installato sulla tubazione di ritorno della caldaia protegge l'impianto da tutti i tipi di detriti.

- **Grande capacità di raccolta dei detriti adatta a portate elevate, combinata con l'installazione in linea e il raccordo a T orientabile a 360°**
Ideale quando è necessario raccogliere più detriti. Installazione facile e veloce su tubazioni con qualsiasi orientamento.
- **Pulizia con più opzioni**
E' possibile risciacquare velocemente per una manutenzione efficace o mostrare il materiale raccolto.
- **Costruito con materiali in uso nell'industria automobilistica con struttura robusta in GRP, guarnizioni doppie e valvole in ottone conformi alla normativa europea**
Garanzia di 10 anni: qualità che dura nel tempo per una sicurezza assoluta formazione di depositi di calcare.
- **Esclusivo meccanismo a vortice con potente combinazione di magneti al neodimio**
Eccezionali capacità di ritenzione dei detriti circolanti. Assicura che il filtro non si blocchi e può favorire l'intercettazione di altri tipi di detriti.

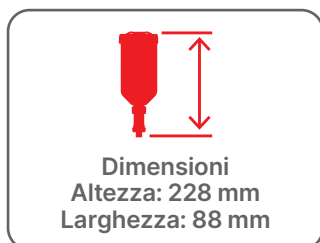

Il Metodo Sentinel

Protezione duratura per gli impianti di riscaldamento, climatizzazione e acqua calda sanitaria con la procedura...



PULISCI
CON IL
PULITORE
PIÙ ADATTO



PROTEGGI
CON
X100
INIBITORE



MANTIENI
SOTTO CONTROLLO
CON X100
QUICK TEST

Descrizione

Il filtro per impianti Sentinel Eliminator Vortex® rimuove tutti i tipi di detriti comunemente presenti negli impianti di riscaldamento ad acqua, proteggendo la caldaia e contribuendo a mantenerne ottimali il funzionamento e l'efficienza.

Funzionamento

L'esclusivo funzionamento a vortice di Sentinel Eliminator Vortex permette il massimo tempo di contatto fra i detriti circolanti e i potenti magneti al neodimio-ferro-boro. Il sistema Vortex Core riduce la portata e turbolenza dell'acqua all'interno dell'unità per aumentare la cattura dei detriti, e assicura che il filtro non si blocchi mai. I detriti raccolti si possono semplicemente flussare via rimuovendo il magnete dalla sua sede e aprendo la valvola di scarico alla base dell'unità.

Caratteristiche aggiuntive

Capiente serbatoio di raccolta	Adatto a impianti più grandi, più sporchi o con più detriti
Non si può bloccare	La circolazione non si blocca quando l'unità è piena
A prova di manomissione	Valvola di scarico con sistema di sicurezza
Elevata portata	Portata massima di 50 litri/minuto
Dosaggio	Compatibile con Sentinel Rapid-Dose® (300 ml)

Specifiche tecniche

Temperatura d'esercizio	100°C
Pressione d'esercizio massima	3 bar
Portata massima	50 litri/min
Montaggio	Unità principale sempre in verticale - allineare il flusso alla freccia direzionale
Raccordi	¾" femmina e 1" maschio passo gas
Peso (confezionato)	1,4kg (¾" F); 1,5kg (1" M)



Diagramma della perdita di carico - Eliminator Vortex500



Sentinel Performance Solutions Ltd.

IT Via San Prospero 4, 20121 Milano, Italia. Tel. 800 979 134

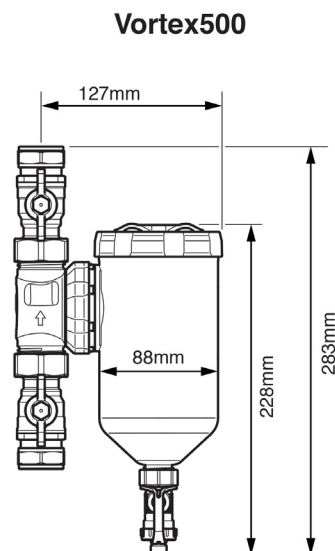
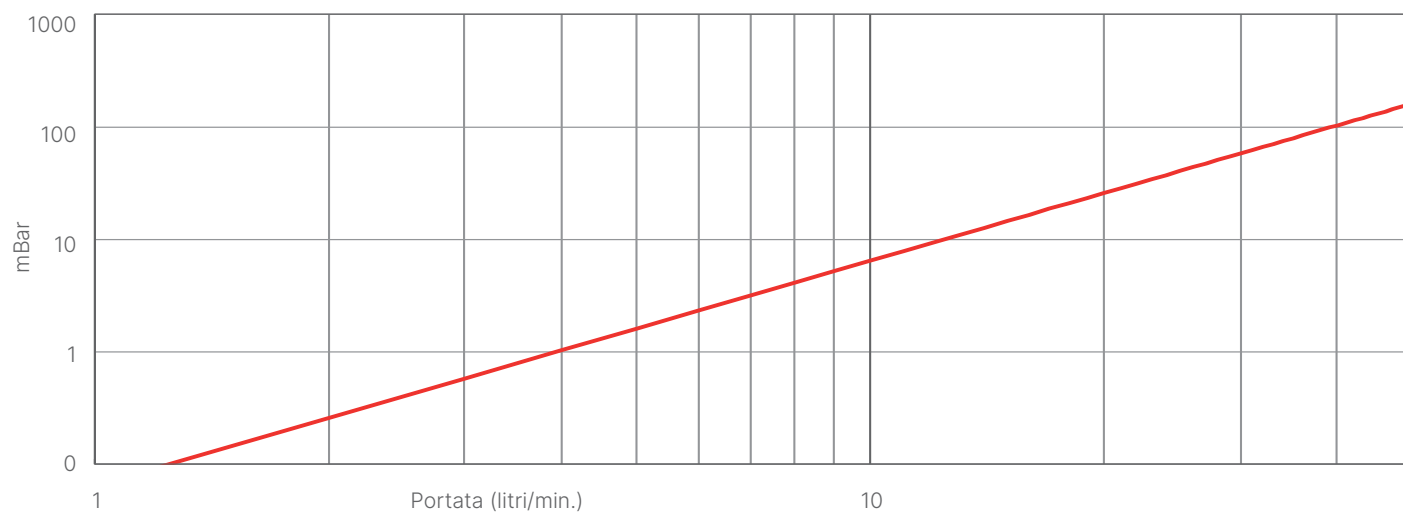
FR Cité Descartes, 16 rue Albert Einstein, 77420 Champs sur Marne, France. Tél +33 (0) 1 64 15 22 40

Sentinel è un marchio di Sentinel Performance Solutions Ltd.

www.sentinelprotects.com

