

Sentinel Eliminator Vortex[®]300

Filtro compatto, elimina i detriti con una potente azione magnetica

I detriti circolanti negli impianti di riscaldamento possono danneggiare pompa, valvole e scambiatori di calore, facendoli guastare prematuramente. Sentinel Eliminator Vortex300 installato sulla tubazione di ritorno della caldaia protegge l'impianto da tutti i tipi di detriti, ed è ideale da installare nelle situazioni in cui lo spazio è ristretto.

- **Concezione compatta combinata con l'installazione in linea e il raccordo a T orientabile a 360°**

Per un'installazione facile e veloce su tubazioni con qualsiasi orientamento

- **Costruito con materiali resistenti in uso nell'industria automobilistica con struttura robusta in vetroresina, guarnizioni doppie e valvole in ottone conformi alla normativa europea**

Garanzia di 10 anni: qualità che dura nel tempo per una sicurezza assoluta

- **Pulizia con più opzioni**

E' possibile risciacquare velocemente per una manutenzione efficace o mostrare il materiale raccolto

- **Esclusivo meccanismo a vortice con potente combinazione di magneti al neodimio**

Trattiene più magnetite di altri filtri compatti diffusi sul mercato. Assicura che il filtro non si blocchi e può favorire l'intercettazione di altri tipi di detriti

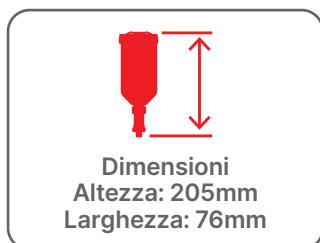

Il Metodo Sentinel

Protezione duratura per gli impianti di riscaldamento, climatizzazione e acqua calda sanitaria con la procedura...



PULISCI
CON IL
PULITORE
PIÙ ADATTO



PROTEGGI
CON
X100
INIBITORE



MANTIENI
SOTTO CONTROLLO
CON X100
QUICK TEST

Descrizione

Il filtro per impianti Sentinel Eliminator Vortex® rimuove tutti i tipi di detriti comunemente presenti negli impianti di riscaldamento ad acqua, proteggendo la caldaia e contribuendo a mantenerne ottimali il funzionamento e l'efficienza.

Funzionamento

L'esclusivo funzionamento a vortice di Sentinel Eliminator Vortex permette il massimo tempo di contatto fra i detriti circolanti e i potenti magneti al neodimio-ferro-boro. Il sistema Vortex Core riduce la portata e turbolenza dell'acqua all'interno dell'unità per aumentare la cattura dei detriti, e assicura che il filtro non si blocchi mai. I detriti raccolti si possono semplicemente fluire via rimuovendo il magnete dalla sua sede e aprendo la valvola di scarico alla base dell'unità.

Caratteristiche aggiuntive

Capacità del serbatoio filtrante 300 ml

Design compatto

Altezza ridotta per facilitare l'installazione negli spazi ristretti

Non si può bloccare

Il funzionamento dell'impianto non si blocca quando l'unità è piena

A prova di manomissione

Valvola di scarico con sistema di sicurezza

Dosaggio

Compatibile con Sentinel Rapid-Dose®

Specifiche tecniche

Temperatura massima 100°C

Pressione d'esercizio massima 3 bar

Portata massima 50 litri/min

Montaggio

Unità principale sempre in verticale
- allineare il flusso alla freccia direzionale

Raccordi

¾" femmina passo gas

Peso (confezionato)

1.2 kg

Vortex300



Diagramma della perdita di carico - Eliminator Vortex300



Sentinel Performance Solutions Ltd.

IT Via San Prospero 4, 20121 Milano, Italia. Tel. 800 979 134

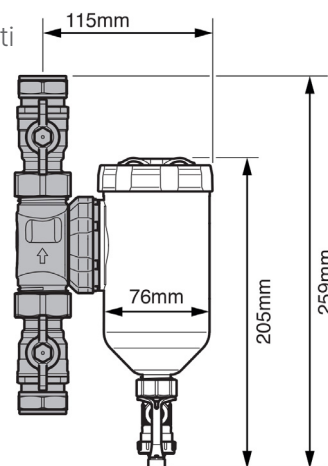
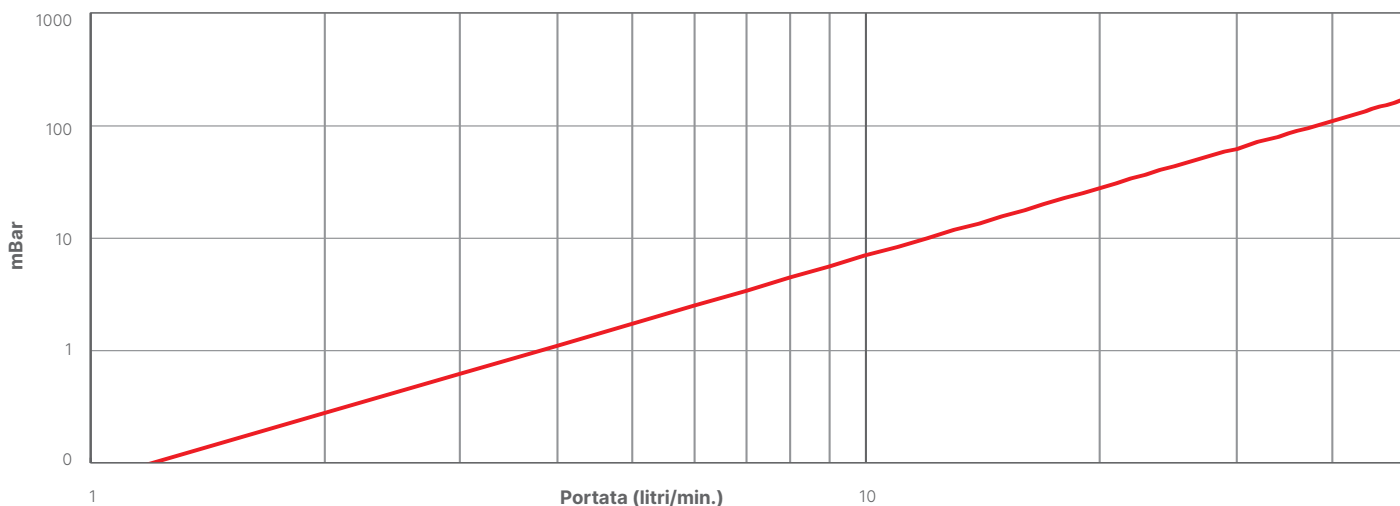
FR Cité Descartes, 16 rue Albert Einstein, 77420 Champs sur Marne, France. Tél +33 (0) 1 64 15 22 40

Sentinel è un marchio di Sentinel Performance Solutions Ltd.

www.sentinelprotects.com

